

Модель	Грузоподъемность	Тип топлива	Двигатель
2020H(LPG)	2,000 кг	СНГ/ГАЗ	Nissan K21 / 2.065 л

2020H

СНГ / ГАЗ
Вилочный погрузчик

 **LIUGONG**



СЛОЖНЫЙ МИР. ПРОСТАЯ ТЕХНИКА.

Общие	1	Модель			2020H(LPG)
	2	Тип топлива			СНГ/ГАЗ
	3	Грузоподъемность	при обозначенном ЦТ	кг	2,000
	4	Центр тяжести		мм	500
Вес	5	Рабочий вес	без груза	кг	3,400
	6	Нагрузка на ось	с грузом/без груза, передняя	кг	4,750 / 1,360
	7		с грузом/без груза, задняя	кг	650 / 2,040
Шины	8	Тип шин			Пневматические
	9	Колеса	передние/задние		2 / 2
	10	Колесная база		мм	1,600
	11	Размер шин	передние		7.00-12-12PR
	12		задние		6.00-9-10PR
	13	Ширина колеи	передние/задние		970 / 980
Мачта	14	Макс. высота вил	стандартная двухсекционная мачта	мм	3,000
	15	Свободный подъем	стандартная двухсекционная мачта	мм	150
	16	Высота, мачта опущена	стандартная двухсекционная мачта	мм	2,030
	17	Высота, мачта поднята	стандартная двухсекционная мачта	мм	4,045
	18	Наклон мачты, вперед/назад	стандартная двухсекционная мачта	град	6° / 12°
	19	Каретка	ширина	мм	1,040
	20	Размах вил	минимальный/максимальный	мм	222 / 1,010
	21	Размеры вил	Т x Ш x Д	мм	40x 100 x 1070
Шасси	22	Длина до спинки вил	стандартная двухсекционная мачта	мм	2,480
	23	Габаритная ширина		мм	1,150
	24	Высота защит. надголов. решетки		мм	2,170
	25	Радиус поворота	минимальный внешний	мммм	2,205
	26	Свес вил	стандартная двухсекционная мачта	мм	465
	27	Мин. ширина прохода для поворота	длина груза и запас	мм	3,765
	28	Клиренс	при минимальной загрузке	мм	135
	29		по центру колесной базы	мм	145
	Производительность	30	Скорость движения	с грузом / без груза	км/ч
31		Скорость подъема	с грузом / без груза	м/с	0.45 / 0.55
32		Скорость опускания	с грузом / без груза	м/с	0.48 / 0.45
33		Макс. тяговое усилие	с грузом /	кг	1,920
34		Макс. преодолеваемый уклон	с грузом / без груза	%	18 / 20
Системы	35	Тормоза	рабочий		ножной/гидравлический
	36		парковочный		Ручной/механический
	37		производитель		Nissan
	38	Двигатель	модель		K21
	39		соблюд. пред. значений выбросов		N/A
	40		цилиндры		4
	41		объем двигателя	литры	2.065
	42		мощность	кВт/об/мин	31.2 / 2,250
	43		макс. крутящий момент	N • м/об/мин	143.7 / 1,600

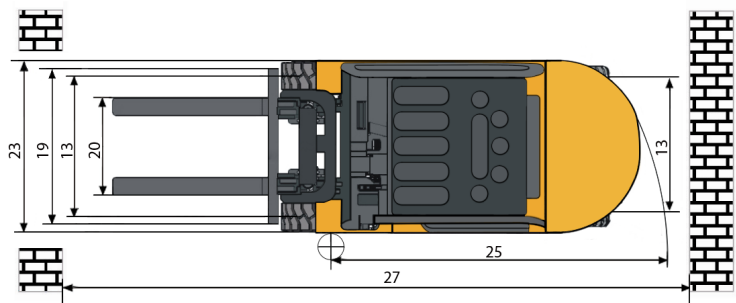
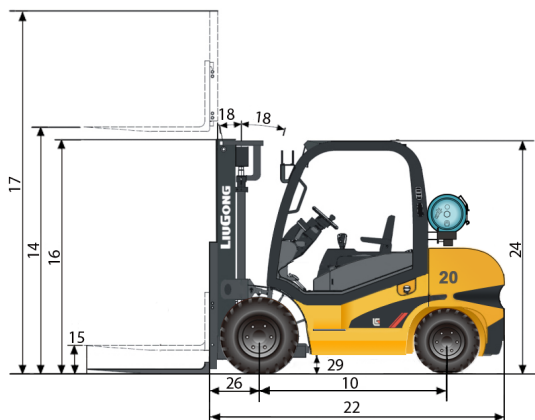

Guangxi Liugong Machinery Co., Ltd.

No. 1 Liutai Road, Liuzhou, Guangxi 545007, PR China
 T: +86 772 3886124 E: overseas@liugong.com
 www.liugong.com