

| Модель | Грузоподъемность | Тип топлива | Двигатель |
|--------|------------------|-------------|-----------------------------|
| 2070H | 7,000 кг | Дизель | Chaochai CY6102BG / 5.785 L |
| 2070H | 7,000 кг | Дизель | ISUZU A-6BG1QC-02 / 6.494 L |

2070H

Дизельные вилочные
погрузчики

LIUGONG



СЛОЖНЫЙ МИР. ПРОСТАЯ ТЕХНИКА.

| | | | | | | |
|--------------------|--------------|------------------------------------|----------------------------------|----------------|-------------------------|-------------------------|
| Общие | 1 | Модель | | | 2070H | 2070H |
| | 2 | Тип топлива | | | Дизель | Дизель |
| | 3 | Грузоподъемность | При обозначенном ЦТ | кг | 7,000 | 7,000 |
| | 4 | Центр тяжести | | мм | 600 | 600 |
| Вес | 5 | Рабочий вес | без груза | кг | 9,300 | 9,300 |
| | 6 | Нагрузка на ось | с грузом/без груза передняя | кг | 14,460/3,800 | 14,460/3,800 |
| | 7 | | с грузом/без груза задняя | кг | 1,840/5,500 | 1,840/5,500 |
| Шины | 8 | Тип шин | | | Пневматические | Пневматические |
| | 9 | Колеса | передние/задние | | 4 / 2 | 4 / 2 |
| | 10 | Колесная база | | мм | 2,250 | 2,250 |
| | 11 | Размер шин | передние | | 8.25-15-14PR | 8.25-15-14PR |
| | 12 | | задние | | 8.25-15-14PR | 8.25-15-14PR |
| 13 | Ширина колеи | передняя/задняя | | 1,474 / 1,730 | 1,474 / 1,730 | |
| Мачта | 14 | Максимальная высота вил | стандартная двухсекционная мачта | мм | 3,000 | 3,000 |
| | 15 | Свободный подъем | стандартная двухсекционная мачта | мм | 210 | 210 |
| | 16 | Высота, мачта опущена | стандартная двухсекционная мачта | мм | 2,534 | 2,534 |
| | 17 | Высота, мачта поднята | стандартная двухсекционная мачта | мм | 4,377 | 4,377 |
| | 18 | Наклон мачты, вперед/назад | стандартная двухсекционная мачта | град | 6° / 12° | 6° / 12° |
| | 19 | Каретка | ширина | мм | 1,840 | 1,840 |
| | 20 | Размах вил | минимальный/максимальный | мм | 300 / 1,836 | 300 / 1,836 |
| | 21 | Размеры вил | Т x Ш x Д | мм | 65x150x1,520 | 65x150x1,520 |
| Шасси | 22 | Длина до спинки вил | стандартная двухсекционная мачта | мм | 3,584 | 3,584 |
| | 23 | Габаритная ширина | | мм | 2,040 | 2,040 |
| | 24 | Высота защитной надголов. решетки | | мм | 2,520 | 2,520 |
| | 25 | Радиус поворота | минимальный внешний | мм | 3,550 | 3,550 |
| | 26 | Свес вил | стандартная двухсекционная мачта | мм | 592 | 592 |
| | 27 | Мин. ширина прохода для поворота | длина груза и запас | мм | 5,542 | 5,542 |
| | 28 | Клиренс | при минимальной загрузке | мм | 203 | 203 |
| | 29 | | по центру колесной базы | мм | 250 | 250 |
| Производительность | 30 | Скорость движения | с грузом/без груза | км/ч | 28 / 32 | 23 / 25 |
| | 31 | Скорость подъема | с грузом/без груза | м/с | 0,48/0,6 | 0,4/0,52 |
| | 32 | Скорость опускания | с грузом/без груза | м/с | 0,55 / 0,4 | 0,55 / 0,4 |
| | 33 | Макс. тяговое усилие | с грузом | кг | 5,500 | 5,500 |
| | 34 | Макс. преодолеваемый уклон | с грузом/без груза | % | 30/20 | 30/20 |
| Системы | 35 | Тормоза | рабочий | | ножной / гидравлический | ножной / гидравлический |
| | 36 | | парковочный | | ручной/механический | ручной/механический |
| | 37 | | производитель | | ChaoChai | ISUZU |
| | 38 | модель | | CY6102BG | A-6BG1QC-02 | |
| | 39 | соблюдение пред. значений выбросов | | China Tier II | Euro Tier I | |
| | 40 | Двигатель | цилиндры | | 6 | 6 |
| | 41 | | объем двигателя | литры | 5,785 | 6,494 |
| | 42 | | мощность | кВт/об / мин | 81 / 2,500 | 82,4 / 2,000 |
| | 43 | | Макс. крутящий момент | N · м/об / мин | 353 / 1,650 | 416,8 / 1,500 |

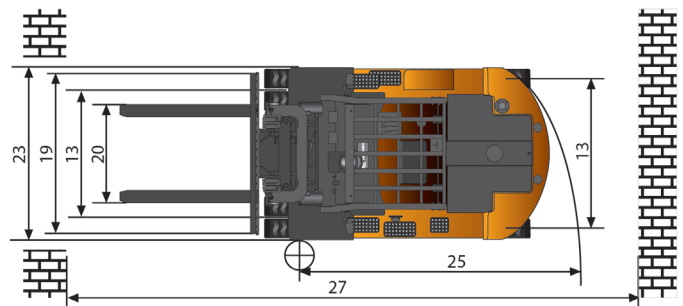
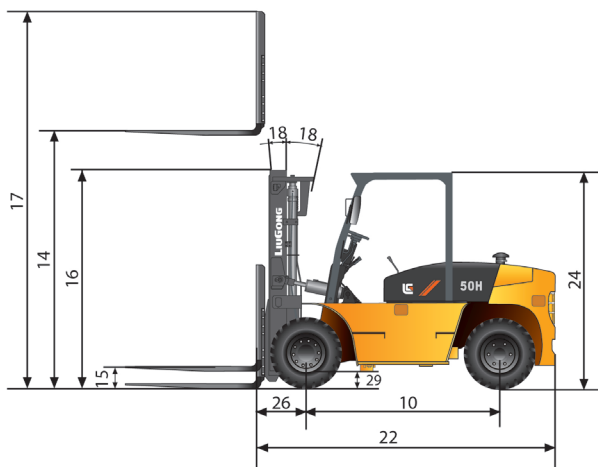

Guangxi Liugong Machinery Co., Ltd.

No. 1 Liutai Road, Liuzhou, Guangxi 545007, PR China
 T: +86 772 3886124 E: overseas@liugong.com
 www.liugong.com